

修订				
区域	修订	说明	日期	修订人

输入端/input terminal

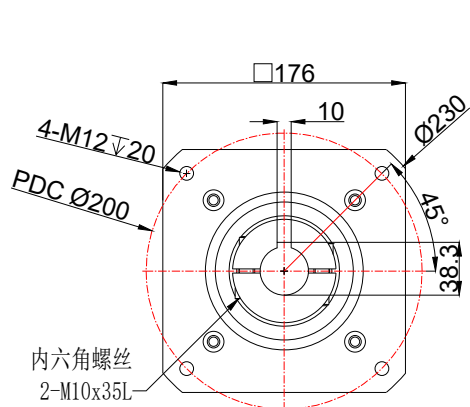

输出端/Output terminal

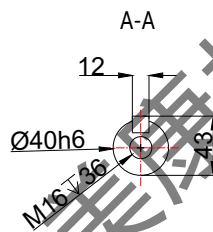
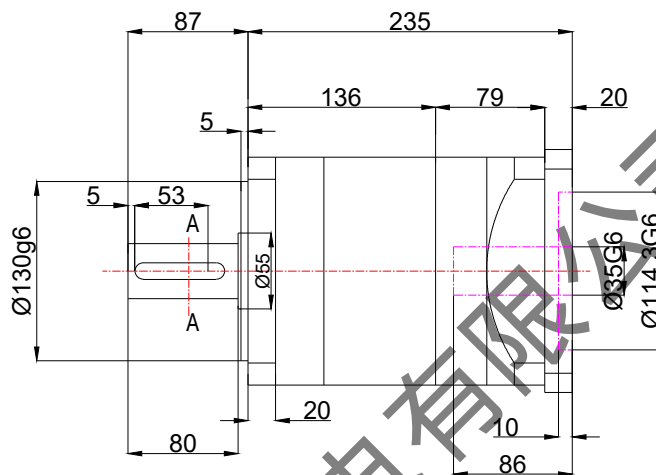
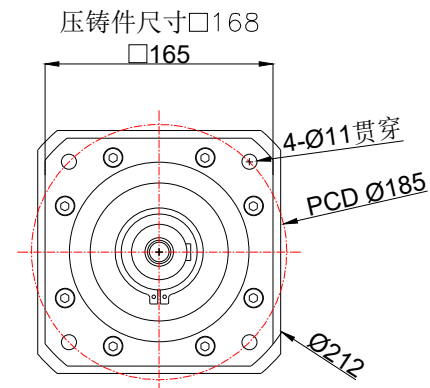

额定输出转矩: NM
Nominal torquet
最大输出转矩: 1.5倍额定扭矩NM
Max. output torque
额定输入转速: 3000RPM
Rated input speed: 3000RPM
最大输入转速: 4000RPM
Max. input speed: 4000RPM

寿命: 20000H
Average life span: 20000H
满载传动效率: 94%
Maximum efficiency: 94%
使用温度: -20° ~ +80°
Operating temp: -20° ~ +80°
标准侧隙: ≤12~20arcmin
Key standard: ≤12~20arcmin

客户选型	型号	传动比	额定扭矩 (NM)
	PLF160-L2-15-K	15	364.0
	PLF160-L2-16-K	16	423.0
	PLF160-L2-20-K	20	423.0
	PLF160-L2-25-K	25	423.0
	PLF160-L2-35-K	35	423.0
	PLF160-L2-40-K	40	423.0
	PLF160-L2-50-K	50	423.0
	PLF160-L2-70-K	70	358.0
	PLF160-L2-100-K	100	210.0

投影方式	产品系列	PLF160-L2-20-K		深圳市杰美康机电有限公司 Shenzhen Just Motion Control Electromechanics Co., LTD	
	产品名称	PLF160-L2-20-K			
绘图	签名	日期	签名	日期	公司网址
设计	闵家华	2025/9/10	标准化		www.szjmc.com
校准			工艺		单位
			审批		比例
					重量/kg
					页数
					版本
					第 张 共 张
					A